

## DRINKS | Vitrines de boissons

RÉFRIGÉRATEUR POUR BOISSONS ▶ LIGNE DC ▶ PORTES À CHARNIÈRES

RCG 1350B



## CARACTÉRISTIQUES GÉNÉRALES

- Réfrigérateur vertical pour boissons 1000 l avec panneau publicitaire
- Acier laqué en noir pour la face interne et la face externe
- Refroidissement ventilé
- Cycle de dégivrage automatique par arrêt du compresseur
- Agent moussant : Cyclopentane (45 mm par côté)
- Thermostat numérique
- Joint d'étanchéité amovible
- Lampe LED interne verticale (avec commutateur indépendant)
- Verre de sécurité trempé avec cadre en aluminium
- Vitre double épaisseur anti-condensation
- Porte à fermeture automatique et serrure montées de série
- Clayettes réglables: 12 pièces
- Roues N° 4 pour positionnement facile
- Classe énergétique: C

## SPÉCIFICATIONS TECHNIQUES

Capacité	1081 L
Température	H1 (+1°C-+10°C)
Consommation	4.638 kWh/24h
Puissance nominale	460 W
Niveau de bruit	58 dB(A)
Poids net	179 Kg
Poids brut	197 Kg
Dimensions extérieures (LxPxH mm)	1243x740x2040
Dimensions internes (LxPxH mm)	1250x543x1495
Dimensions de l'emballage (LxPxH mm)	1278x760x2190
Quantités de chargement 20'/40'/40'HQ	12/27/27

## CERTIFICATIONS

CE  RoHS

▶ NOIR



**CUSTOMIZATION AVAILABLE**  
PERSONALIZZAZIONE DISPONIBILE

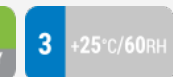

## DÉTAILS



Trou inférieur pour nettoyer et sécher l'article facilement



Unité aérée



Lampe LED interne verticale



Serrure montée de série



Commutateur principal, commutateur d'éclairage et thermostat numérique montés de série

## DIMENSIONS DU PRODUIT

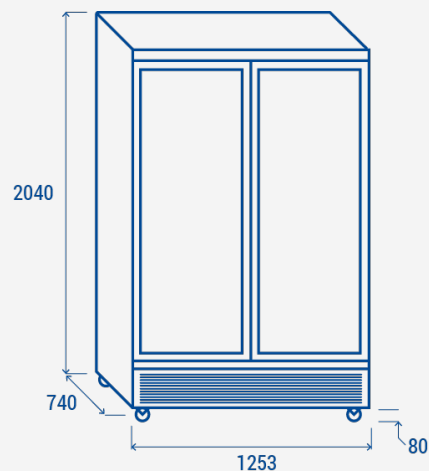

**COOL HEAD EUROPE**  
We make the world a cooler place



www.coolheadeurope.com